

KOHKEN

取付説明書

brembo マスタースイッチ KIT

レーシング/クラッチマスター用

この度は当社製品をお買い上げ頂き誠に有り難うございます。取り付け、取り扱いは台紙裏の禁止、注意事項を必ず良く読んでから行って下さい。

製品・取付についての注意

- ※フルードが車体にかからないように注意して下さい。万一かかった場合は直ちに水で洗い流して下さい。
- ※取付前に必ず商品のセット内容をご確認下さい。万一お気づきの点がございましたらお買い求めの販売店にご相談下さい。
- ※走行中に異常が発生した場合は、すみやかに安全な場所に停車して異常箇所を点検して下さい。
- ※仕様・外観・価格は改良のため予告無く変更になる場合があります。予めご了承下さい。

セット内容

- スイッチ Assy x 1
- プッシュポスト x 1
- ベースカラー x 1
- ピボットボルト x 1
- スペーサーカラー x 1
- M6ナット x 1
- M3イモネジ x 3
- オスギボン端子 x 3
- オス平端子 x 3
- 端子カバー x 3

取付方法

- ①レバー取付ボルトを外し、構成図を参照に各パーツを組み付けて下さい。

この際、ベースカラーのM3イモネジはまだ取り付けないで下さい。

【構成図】

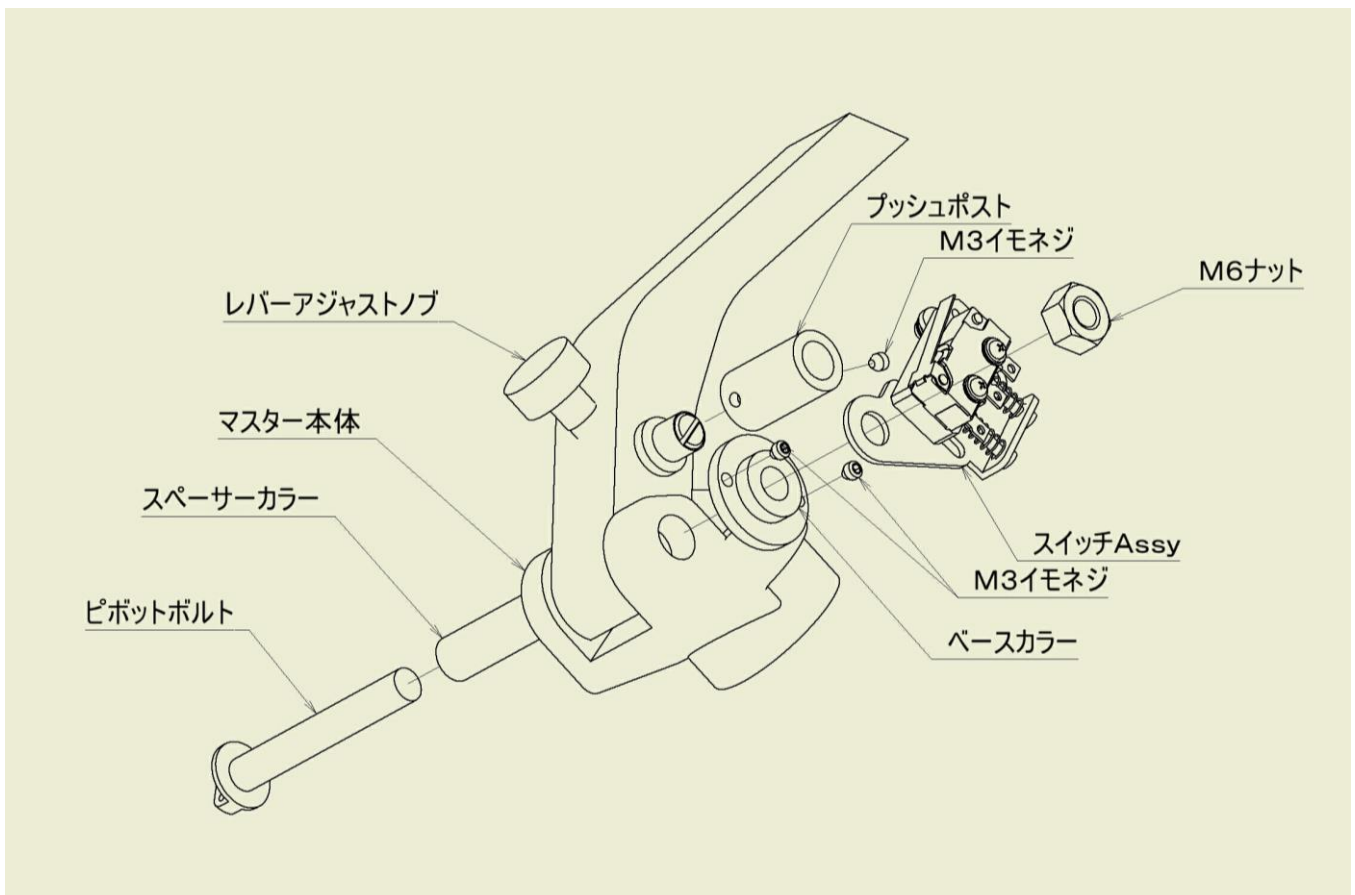

- ②レバーアジャストノブを目一杯戻しレバーが一番近い状態でレバーを目一杯握り込みます。この時スイッチが完全に押し込まれてバネが縮み、プッシュポストとスイッチ Assy のプレートがちょうど接触する位置に調整しベースカラーをM3イモネジで固定して下さい。[写真A参照]
- ※ベースカラーのM3イモネジは2個均等に締め込んで下さい。偏りますと歪みを生じレバーが動きにくくなりますのでご注意ください。

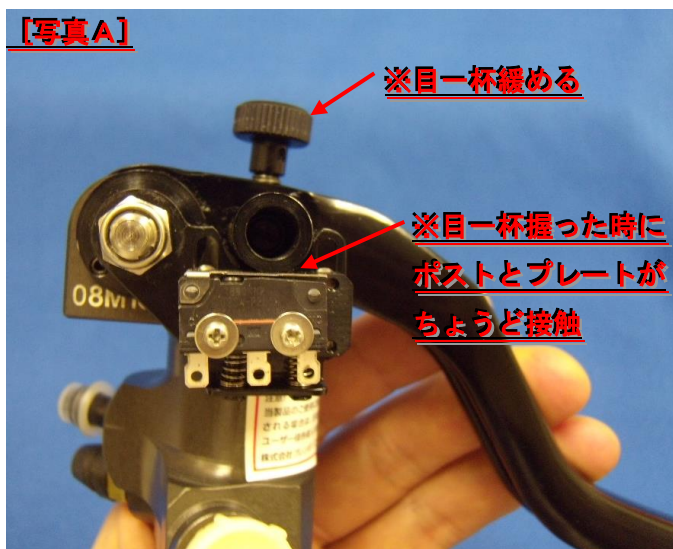

- ③次にレバーアジャストノブを目一杯締め込みレバーが一番遠い状態でレバーを目一杯握り込みます。この時スイッチが完全に押されている事を確認して下さい。[写真B参照]
- もしこの時スイッチが押し切れていない場合はベースカラーのM3イモネジを緩めスイッチ Assy の取付位置を調整して下さい。



- ④スイッチの配線と車両側の配線を接続します。付属の端子は車両側に合う物を使用して下さい。配線方法は下記を参照して下さい。
- <レバーを握った状態>黒と緑が通電、黒と赤が遮断。
- <レバーを放した状態>黒と赤が通電、黒と緑が遮断。

※装着後必ず動作確認を行って下さい。レバーを握ってセルが回り、放して回らなければ正常です。また、毎走行前にも必ず確認して下さい。

KOHKEN

ブレンボ・パフォーマンス二輪正規代理店
株式会社コーケン 営業本部

<http://www.koh-ken.jp>

〒224-0053 神奈川県横浜市都筑区池辺町3313
TEL: 045-511-7333 / FAX: 045-511-7443